

STEYR Absolut CVT s výkonem až 302 koní

ABSOLUTNÍ ZÁŽITEK



Radost se odlišit.

STEYR
TRAKTOREN

ŠPIČKOVÁ **TECHNOLOGIE** NA DOSAH RUKY

Vaše podnikání je stejně jedinečné jako najít perfektní rovnováhu výkonu, pohodlí a technologií. Potřebujete traktor, díky kterému získáte mnohem více, než jste do své práce vložili.

Výsledek: ABSOLUT CVT je připraven maximalizovat váš potenciál

STEYR ABSOLUT CVT nastavuje nové standardy moderní zemědělské techniky. Užijte si novou odhlučněnou kabinu s prostorným pracovním prostředím, kompaktně integrovaným motorem o výkonu 302 koní, velkými pneumatikami a nejnovějšími prvky konektivity. Ať už jste obsluha stroje, správce vozového parku nebo majitel, náš nový vlajkový model plní všechna přání a nejnáročnější požadavky, pokud jde o produktivitu, komfort a snižování nákladů díky novým technologiím.

» Vstupte do své nové zóny komfortu. Pracovní prostředí pro vysoké výkony.



04 – 05

Novinky

20 – 21

Zadní tříbodový závěs

06 – 07

**ABSOLUT CVT
na první pohled**

22 – 23

**Jízdní vlastnosti
a stabilita**

08 – 09

**Balíčky
výbavy**

24 – 25

**Precizní technologie
S-Tech**

10 – 13

Nová kabina

26 – 27

Telematika FieldOps™

14 – 15

Motor

28 – 29

Služby STEYR

16 – 17

Převodovka CVT

30 – 31

Specifikace

18 – 19

Přední tříbodový závěs

NAVRŽEN A SESTROJEN S RAKOUSKOU VÁŠNÍ



ABSOLUT CVT MODEL	Jmenovitý výkon ECE R120 ¹⁾ [kW/k]	Maximální výkon ECE R120 ¹⁾ [kW/k]	Jmenovitý výkon ECE R120 ¹⁾ PowerPlus ²⁾ [kW/k]	Maximální výkon ECE R120 ¹⁾ PowerPlus ²⁾ [kW/k]	Max. výkon hydraulického systému s řízením tlaku/průtoku, Load Sensing		Max. zvedací kapacita [kg]	Rozvor [mm]	Přípustná celková hmotnost [kg]
					150 l/min	170 l/min			
6200	132/180	147/200	161/218	165/224	●	–	10 464	2 884	14 400
6220	147/200	162/220	176/239	180/245	●	○	10 464	2 884	14 400
6240	162/220	176/239	187/254	191/260	●	○	10 464	2 884	15 000
6260	176/239	191/260	191/260	199/271	●	○	10 464	2 884	15 000
6280	191/260	205/281	207/281	222/302	●	○	10 464	2 884	15 000

● Standard ○ Na přání – Nedostupné

¹⁾ ECE R120 odpovídá ISO 14396 a 97 / 68 / EC

²⁾ PowerPlus je dostupný během používání hydraulického systému, PTO a přepravních aplikací



Prožitek z maximálního pohodlí

S hladinou hluku pouhých 66 dB(A) je ještě jednodušší si užít nerušenou práci, velký prostor a jedinečný komfort ve vaší nové kanceláři i v terénu. Kromě nového dotykového monitoru Infomat 1200 a nového displeje na A sloupku, poskytuje aktivní hydraulické odpružení v kombinaci s pokročilým odpružením nesrovnatelnou úroveň pohodlí při každodenní práci.



Získejte výkon, který si zasloužíte

Inovativní FPT NEF motor o objemu 6,7 l s výkonem až 302 koní poskytuje maximální výkon a produktivitu na poli. Díky e-VGT zaručuje maximální výkon již při točivém momentu 1 300 ot/min. Nové větší nápravy a zadní pneumatiky o průměru 2,05 m zajišťují skvělou trakci a nižší zhutnění půdy. Naopak maximální provozní hmotnost pro provoz na silnici lze na přání zvýšit na 15 tun.



Větší palivová nádrž a úložný prostor

Optimalizujte svůj čas na poli díky zvětšené palivové nádrži o objemu 470 l, která je o 15 % větší než u předchozí generace. Abychom vám práci ještě více ulehčili, integrovali jsme nádržku na vodu na mytí rukou a box na nářadí s možností výsuvu vedle schůdků do kabiny, který umožňuje snadný přístup a minimalizuje nepořádek v kabině.

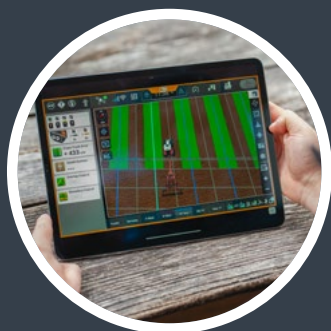

O krok napřed v konektivité

S telematikou FieldOps™ máte přístup ke všem údajům o svém vozovém parku na jednom místě: podívejte se, kde se nachází vaše stroje, jakou pracovní operaci provádí, abyste mohli provádět vzdálené úpravy. Můžete vzdáleně spolupracovat se svým dealerem pro rychlou identifikaci problémů a navržení změn pro optimalizaci práce nebo aktualizaci softwaru.

ABSOLUT. TEN **NEJLEPŠÍ** V KAŽDÉM OHLEDU.



Nová o 8 % větší kabina s chladicím boxem, výkonným vytápěním a klimatizací, prémiovým sound systémem a tlačítkem pro nastartování/vypnutí motoru.



Made in Austria – více jak 75 let zkušeností, díky kterým vám můžeme poskytnout kvalitní traktory, na které se můžete spolehnout.



Kabina, která se stará o vaše pohodlí díky nejnižší hladině hluku na trhu pouhých 66 dB(A).



Nová loketní opěrka, dotykový monitor Infomat 1200 a nový displej na A-sloupku a prvky konektivity.



Aktivní hydraulické odpružení kabiny s novým pokročilým odpružením poskytuje pohodlí první třídy.



Inovativní motor FPT NEF 6,7 l s výkonem až 302 koní pro maximální produktivitu posune vaše podnikání o level výše.



Přizpůsobení nastavení převodového ústrojí dle vašich preferencí přináší skvělý zážitek z jízdy.

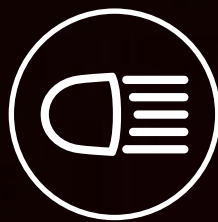

Pro značku STEYR charakteristické výkonné až 24 LED osvětlení zlepšuje viditelnost a snižuje namáhání obsluhy brzy ráno nebo pozdě v noci.



Aktivní klidová regulace pro zastavení ve svahu bez použití brzd.



Souvraťová automatika Easy Tronic II pro automatizaci pracovních operací. Nezávislá na čase a dráze.



Čtyřrychlostní vývodový hřídel a 1000 ot/min s režimem Power nebo režimem Eco šetřícím pohonné hmoty.



Maximální zvedací síla vzadu až 10 464 kg a vpředu 5 812 kg.



Patentovaný brzdový systém S-BRAKE pro maximální bezpečnost obsluhy.



Nově barevně odlišené rozvaděče vnějších okruhů konfigurovatelné na Multicontrolleru a loketní opěrce.



Větší přední pneumatiky 1,4 m a zadní 2,05 m dostupné s nejnovější technologií VF pro větší stopu.



Nový ABSOLUT CVT podporuje ISOBUS II a ISOBUS III.



Precizní zemědělství S-TECH: plně automatické otáčení pomocí S-GUIDE a S-TURN II.



Telematika FieldOps™ umožňuje vzdáleně sledovat a spravovat farmu, vozový park a data.



MÁ **ABSOLUT(NĚ)** VŠE

Skvěle vybaven

STEYR Absolut CVT je k dispozici celkem ve třech výbavách Power, Exklusiv nebo Kommunal, které přinášejí to nejlepší z řady Absolut CVT. Můžete si rychle a snadno vybrat výbavu, která padne přímo vám. Jednotlivé výbavy mohou být změněny ze strany výrobce bez předchozího upozornění. Pro více informací prosím kontaktujte svého autorizovaného dealera.

Power

Evoluce komfortu a výkonu

Přední tříbodový závěs je standardem u výbavy Power. Umožňuje rychlé připojení a odpojení nářadí, čímž se zvyšuje produktivita. Umožňuje připojení dodatečného neseného nářadí.



Exklusiv

Špičkový výkon a vynikající komfort obsluhy

Odpružení kabiny STEYR je standardem ve výbavě Exklusiv. Přináší jedinečný zážitek v podobě prémiového komfortu, díky němuž se únava obsluhy během dlouhých dní při práci na poli i na silnici snižuje.

» KLÍČOVÉ VLASTNOSTI

	Výbava Power	Výbava Exklusiv
Elektrohydraulické rozvaděče a výkonný hydraulický systém (165 l/min nebo 220 l/min na přání)	●	–
Výkonný hydraulický systém (165 l/min nebo 220 l/min na přání)	–	●
4rychlostní vývodový hřídel	●	●
Elektronický parkovací zámek	●	●
Kabina Deluxe	●	●
Kabina Active Luxury	○	○
Prémiové reproduktory	–	●
Odpružení přední nápravy	○	○
Intuitivní dotykový monitor Infomat 1200	●	●
Pokročilé funkce joysticku	●	●
Souvražová automatika Easy Tronic II a navigační systém STEYR S-GUIDE na přání	○	○
5 elektrohydraulických zadních rozvaděčů vnějších okruhů	–	●
Power Beyond	–	●
ISOBUS II nebo III	–	○

● Standard ○ Na přání – Nedostupné

ABSOLUTNÍ KOMFORT

Prémiový komfort

Štíhlá kapota poskytuje optimální výhled na pracovní plochu. STEYR Absolut CVT zaručuje perfektní viditelnost i na závěs a zadní nářadí. Vyhřívanými širokouhlými teleskopickými zrcátky můžete pohodlně sledovat i širokozáběrové stroje.

» KLÍČOVÉ VLASTNOSTI

- ▶ 4sloupková kabina
- ▶ o 8 % větší kabina
- ▶ o 11 % větší prosklená plocha
- ▶ Nízká hladina hluku 66 dB(A)
- ▶ Sluneční clona na čelním i zadním skle
- ▶ Až 24 pracovních LED světlometů
- ▶ Vpředu a vzadu integrovaná kamera pro lepší viditelnost při práci s nářadím
- ▶ Nový chladič box a schránka na nářadí
- ▶ Externí nádržka na vodu pro mytí rukou



Nový přetlakový systém klimatizace HVAC obsahuje více výdechů a ventilátorů pro zvýšení proudění vzduchu kolem obsluhy. Lze jej také ovládat přímo pomocí kodéru nebo konfigurovatelných tlačítek.



Dokonalá viditelnost. Ve dne i v noci.

STEYR Absolut CVT poskytuje perfektní a ničím nerušený výhled kolem celého traktoru díky panoramatické 4sloupkové kabině s velkými okny, jednomu velkému čelnímu sklu a novému designu střechy s vysokou viditelností. K dispozici je i přední a zadní kamera a také bezdrátová kamera. Balíček pracovních LED světlometů zajišťuje jedinečnou viditelnost i v noci. Můžete si vybrat ze 4, 8 nebo 10 LED světlometů na kapotě, předních sloupcích a zadních blatnících. Plus 10 nebo 14 LED světlometů na střeše kabiny. Intenzita světla jednotlivých světlometů 2 000 nebo 2 500 lumenů dělá z noci den a zajišťuje přesnou a efektivní práci.



STEYR integroval užitečné funkce do klíče. Kromě zamykání a odemykání kabiny chrání nové klíče také před neoprávněným přístupem a krádeží, protože traktor bez rozpoznávaného klíče nenastartuje.

The image shows the interior of a Steyr tractor cab. On the left, a vertical digital display shows engine metrics like RPM (56.0), fuel consumption (F2 24.0, F1 5.00), and gear (P). A red circle with the number '1' is next to it. On the right, a larger horizontal digital display shows a comprehensive dashboard with engine speed (0 RPM), CRPM settings, work lights, area counter (0.0 ha), and fuel economy (0.0 L/ha). Below the displays is a control lever with a gear selector and various function buttons.

RELAXUJTE A PRACUJTE **TAK, JAK VÁM** TO VYHOVUJE.

Jedinečná kabina, jedinečná všestrannost

Vy i vaši zaměstnanci máte vždy spoustu práce. Proto jsme přemýšleli o tom, jak vám můžeme ještě více usnadnit každodenní práci. Výsledkem je inovativní loketní opěrka Multicontroller III: umožňuje rychlé ovládání a nastavení při změně řidiče nebo změně pracovní operace. Polohu loketní opěrky lze nastavit ve čtyřech směrech tak, aby vyhovovala každému.



1 Nový displej na A-sloupku

Nový displej je vybaven logickým a přehledným designem a rozhraním. Nově je k dispozici také noční režim.

2 Rychle nastavitelný

Loketní opěrka s Multicontrollerem III je vybavena konfiguračními tlačítky, která mohou být nastavena pomocí monitoru Infomat 1200. To obsluhuje umožňuje ergonomicky ovládat funkce STEYR Absolut CVT a ISOBUS pouze jednou rukou.

3 Enkordér integrovaný v loketní opěrce

Nový snímač je plně integrován do loketní opěrky a umožňuje ergonomičtější řízení. Je intuitivní a snadno se používá na silnici i na poli, jeho výkony nejsou ovlivněny nerovnostmi. Tlačítko Domů a tlačítka rychlého přístupu jsou standardem.



» KLÍČOVÉ VLASTNOSTI

- ▶ Dotykový monitor Infomat 1200
- ▶ Nový displej na A-sloupku s nočním režimem
- ▶ Ergonomické ovládání pomocí páky Multicontroller III
- ▶ Joystick a ovládací páka pro vnější přední a zadní hydraulické okruhy
- ▶ Přední a zadní vývodový hřídel
- ▶ ICP - panel intuitivního ovládání
- ▶ ECO-Drive™ duální ruční plyn
- ▶ Ovládání hydraulického systému
- ▶ Ovládání ISOBUS Aux-N

ABSOLUTNÍ VÝKON

Šestiválcová síla

Nejinteligentnější využití výkonu. Motory v modelech ABSOLUT CVT jsou nejlepší ve své třídě. Ziskovost, produktivita, ochrana životního prostředí a ultramoderní energetický management se spojují do dokonalé symbiózy. Díky jedinečné technologii úpravy spalin HI-eSCR2 je optimalizována spotřeba paliva a zlepšuje se výkon a odezva motoru. Optimální doba vstřiku paliva bez recirkulace výfukových plynů znamená, že nedochází k přetěžování motoru ani chladicího systému. Díky tomu jsou servisní intervaly 750 hodin skutečností. Systém také nevyžaduje filtr pevných částic, což snižuje náklady na údržbu.

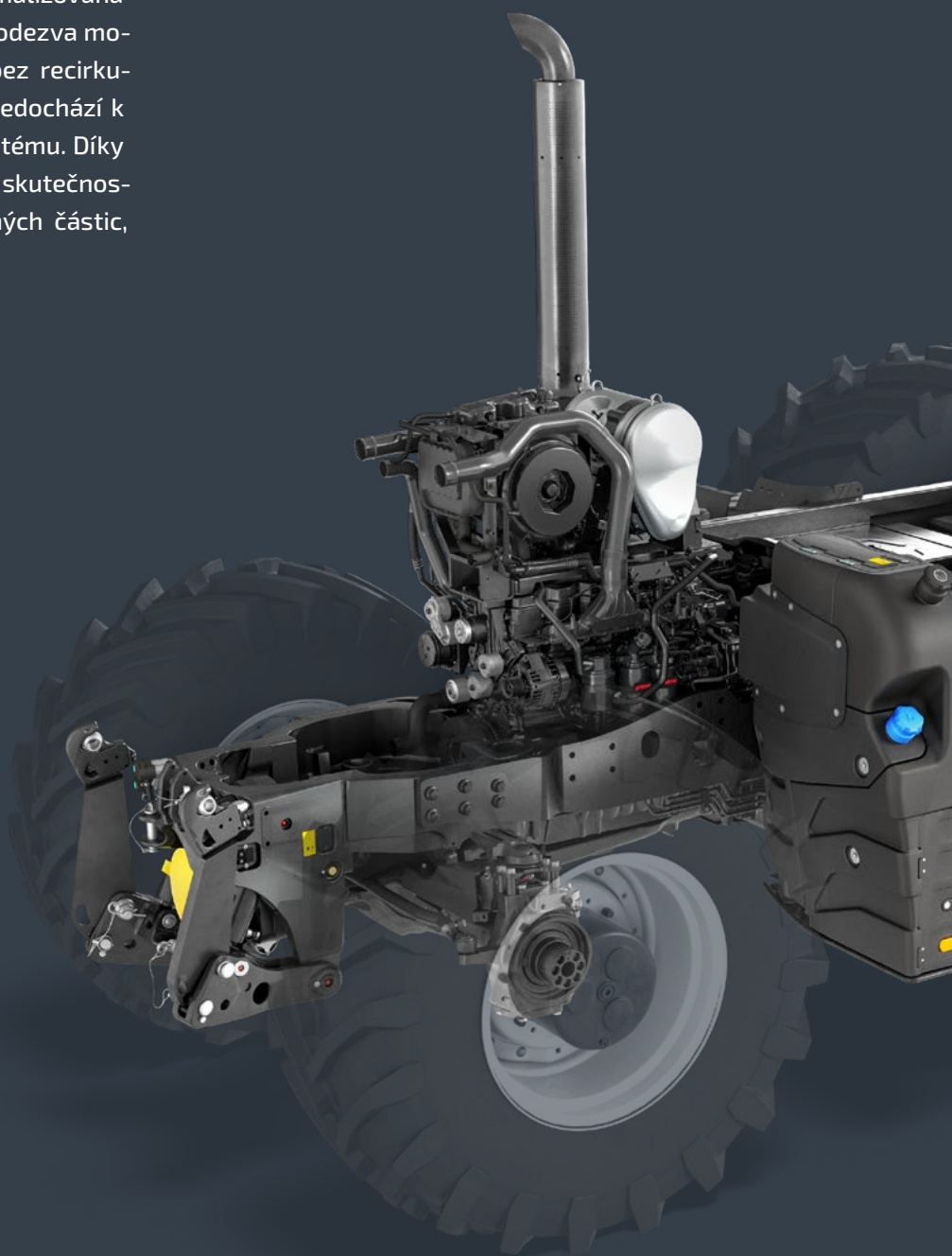

ECO DRIVE

Dvojitý ruční plyn umožňuje individuální nastavení minimálních a maximálních otáček motoru, úpravu charakteristiky traktoru podle požadovaného úkolu a minimalizaci spotřeby paliva.

1 REŽIM POWER – tahové operace a doprava

Využití plného potenciálu motoru.

2 ECO REŽIM – ekonomika tahových operací a dopravy

Pomocí pravé páky ručního plynu můžete omezit maximální otáčky motoru, abyste šetřili palivo.

3 VÝVODOVÝ HRÍDEL

Levou pákou ručního plynu nastavíte požadované otáčky motoru (PTO). Pravá páka ručního plynu určuje otáčky motoru, na které lze motor snížit, než převodové ústrojí sníží pojezdovou rychlost.

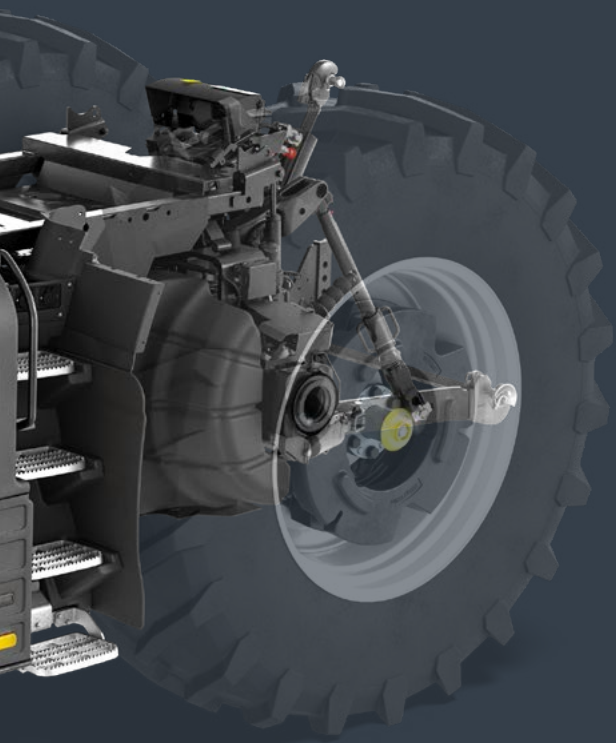

» KLÍČOVÉ VLASTNOSTI

- ▶ 6válcový motor s turbodmychadlem a chladičem plnicího vzduchu
- ▶ Objem motoru 6,7 l
- ▶ Jmenovitý výkon: 180 - 260 k
- ▶ Max. výkon: 200 - 281 k
- ▶ Vysoký maximální točivý moment až 1 282 Nm
- ▶ Technologie HI-eSCR2 od FPT plní emisní normu EU Stage V
- ▶ Řízení motoru a převodového ústrojí S-TRONIC
- ▶ Motor je plně kompatibilní s palivou HVO (biosyntetická nafta)
- ▶ Zvýšení točivého momentu o 40 %
- ▶ Prodloužené servisní intervaly motoru (750 hodin)
- ▶ Reverzní ventilátor
- ▶ Výfuková brzda motoru
- ▶ Palivová nádrž o objemu 470 litrů pro práci po celý den
- ▶ Nové elektronické turbodmychadlo s proměnnou geometrií (e-VGT)

DŮVĚRA JE SKVĚLÁ. **S-TRONIC** JE LEPŠÍ.

Převodové ústrojí S-Control™ CVT

Převodové ústrojí, které bylo vyvinuto na základě zpětné vazby zákazníků, umožňuje obsluze individuálně nastavovat plynulé převodové ústrojí podle aktuálních operací. Jedná se o nejdůležitější prvek ve věci komfortu a efektivity.

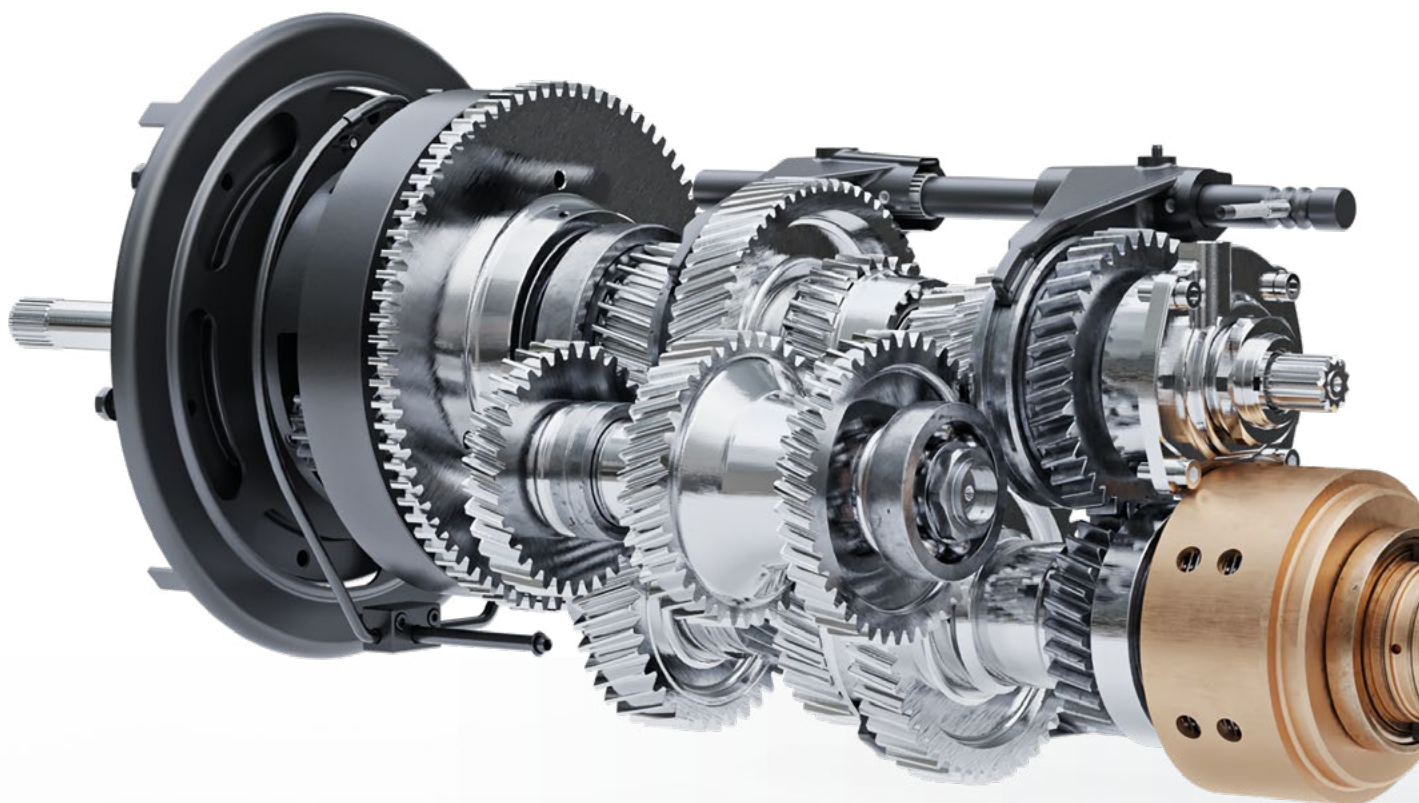

Vlastní nastavení S-TRONIC

Individuálně nastavuje plynulé převodové ústrojí S-Control™ CVT podle vašich aktuálních operací.



» KLÍČOVÉ VLASTNOSTI

- ▶ Plynule z 0 na 50 km/h
- ▶ 40 nebo 50 km/h při snížených otáčkách motoru
- ▶ 4 body 100% mechanické účinnosti
- ▶ Dvouspojková technologie (DKT)
- ▶ Funkce Kick-Down
- ▶ Plynulé převodové ústrojí CVT
 - Zrychlení/zpomalení
 - Reverzace
 - Pohyb pedálu
 - Odezva točivého momentu motoru

PRODUKTIVITA NA **PRVNÍM** MÍSTĚ

Plně vybaven

Přední tříbodový závěs STEYR se zvedací kapacitou 5 812 kg si poradí i s tím největším nářadím. Přední vývodový hřídel dosahuje 1 000 ot/min již při otáčkách motoru 1 895 min⁻¹, což přináší optimální poměr výkonu a účinnosti. Připojení nářadí je nyní ještě bezpečnější a jednodušší díky volnému přístupu k ovladačům. Volitelná kamera poskytuje perfektní viditelnost na nářadí při práci přímo z kabiny.

PŘEDNÍ TŘÍBODOVÝ ZÁVĚS

- ▶ Maximální zvedací kapacita 5 812 kg
- ▶ Ve standardu 7pólová zásuvka a 40 A konektor
- ▶ Externí ovládací prvky pro bezpečné připojení

PŘEDNÍ VÝVODOVÝ HŘÍDEL

- ▶ Perfektně integrovaný vývodový hřídel 1000 ot/min
- ▶ Management předního vývodového hřídele
- ▶ Progresivní pozvolný rozjezd
- ▶ Elektrohydraulické zvedání při zatížení

Nová modelová řada čelních nakladačů STEYR S Loaders: T



» KLÍČOVÉ VLASTNOSTI

- ▶ 5 modelů
- ▶ Zvedací kapacita 2 366 až 3 076 kg
- ▶ Výška zdvihu 4,02 až 4,57 m
- ▶ Hydraulický samonivelační systém PCM
- ▶ Hadice a kabely jsou integrovány do výložníku a příčnicku



Naskenujte QR kód a získajte více informací o čelních nakladačích.



Plný výhled

Přední kamera vám poskytne lepší viditelnost při práci s předním nářadím.

NÁROČNÁ PRÁCE? ULEHČETE SI JI.

Vždy v dobrých rukou

STEYR Absolut CVT je vybaven hydraulickým systémem, který je založen na axiálním čerpadlu s výkonem až 173 l/min, a až 8 nezávislými rozvaděči vnějších okruhů hydrauliky, které mohou být nastaveny individuálně. To zaručuje vynikající odezvu na všechna připojená nářadí. Horní závěs poskytuje větší stabilitu při připojení těžkého nářadí a zároveň poskytuje obsluze možnost kontroly přímo z kabiny. Zadní vývodový hřídel je dostupný čtyřrychlostní.

ZADNÍ ZÁVĚS

- ▶ Zvedací kapacita až 10 464 kg
- ▶ Vylepšený horní závěs pro lepší stabilitu a indikátor pozice
- ▶ Hydraulický systém CCLS s kapacitou hydrogenerátoru až 173 l/min
- ▶ Regulace zvedacího ústrojí (EHR)
- ▶ Ride Control - dynamické tlumení vibrací zadního tříbodového závěsu
- ▶ Až osm rozvaděčů vnějších okruhů hydrauliky (5 zadních a 3 středové vnější okruhy)
- ▶ Deska Power Beyond

ZADNÍ VÝVODOVÝ HŘÍDEL

- ▶ Elektrohydraulické spouštění při zatížení
- ▶ Management zadního vývodového hřídele
- ▶ Progresivní pozvolný rozjezd
- ▶ Externí ovládací prvky na obou zadních blatnících
- ▶ Vývodový hřídel s otáčkami: 540/540E/1000/1000E



Snadné ovládání

Externí ovládání na obou blatnících pro jednoduché připojení zařízení.

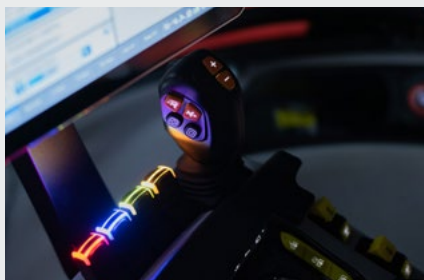

Nové ovládání zadních rozvaděčů

Vše jednoduše konfigurovatelné pomocí Multicontrolleru a loketní opěrky.



Snadné nastavení

System vás přivede přímo do nabídky nastavení pro konfiguraci pomocí Multicontrolleru.

ABSOLUTNĚ SPRÁVNÁ STOPA

Vrchol bezpečnosti

Moderní způsob řízení traktoru. Řada Absolut CVT nabízí nejkomplexnější brzdový systém na trhu S-Brake. Všechny modely jsou vybaveny kotoučovými brzdami v olejové lázni (4 kotoučové brzdy na zadní nápravě). Brzdové kotouče HD odolnější proti opotřebení nabízejí delší životnost, zejména při náročné přepravě. Dokonalá souhra všech komponentů zajišťuje jedinečný zážitek z jízdy nové generace.



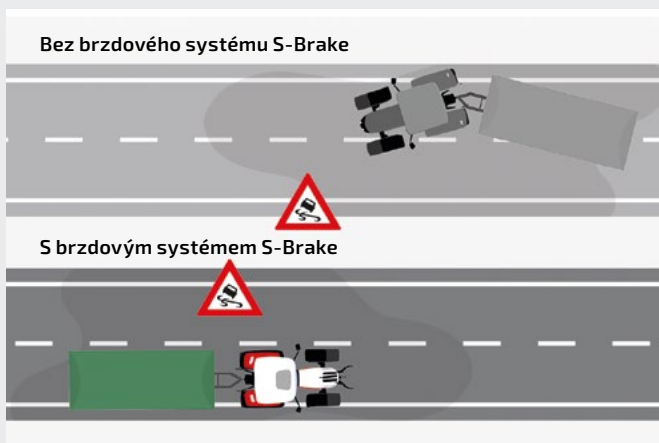

Patentovaný brzdový systém

S pokročilým systémem brzdění přívěsu S-Brake si budete jistí i v obtížných situacích. Patentovaný systém aktivně rozpoznává aktuální jízdní situaci a stabilizuje agregaci při brzdění. Traktor a přívěs zůstávají v řadě.



Nový systém odpružení kabina S-Comfort

O komfortní jízdě se stará nový pokročilý systém odpružení, který synchronizuje odpružení přední nápravy, odpružení kabiny a zadního tříbodového závěsu, aby se minimalizoval přenos nárazů.

PRECIZNOST, KTERÁ POSUNE VAŠI PRÁCI

Přesnost až na 1,5 cm

Automatický systém řízení S-GUIDE založený na DGPS zajišťuje rovnoběžné navigování v liniích, na rovině, zatáčkách i na souvratích. Systém zaručuje 100% pokrytí sítě a využívá revoluční systém RTK FILL pro překlenutí ztrát signálu trvajících až 20 minut. S přesností až 1,5 cm prostřednictvím vlastní rozsáhlé sítě S-Tech RTK+ se nemusíte bát rizika překrytí ani při náročných terénních nebo povětrnostních podmínkách. Díky zcela novému protokolu TIM (Tractor Implement Management) je konektivita zajištěna a komunikace mezi traktorem a nářadím je výrazně vylepšena, je bezpečnější a produktivnější.

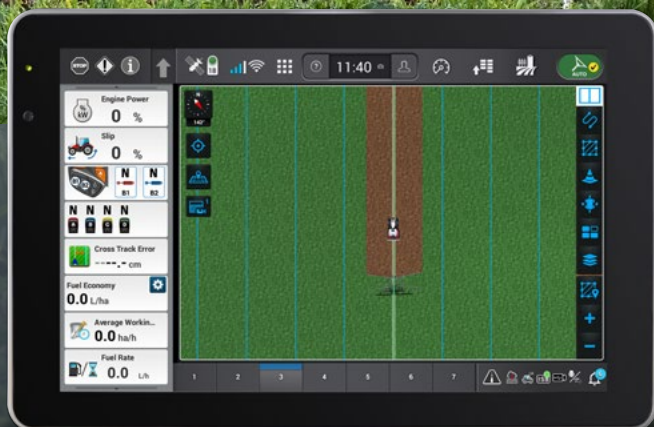

Infomat 1200 a ISOBUS

Dotykový monitor Infomat 1200 nabízí efektivní ovládání a správu naváděcích systémů. Zařízení kompatibilní s ISOBUS II a III/TIM mohou být velice snadno připojeny a ovládány pomocí monitoru bez nutnosti další kabeláže.

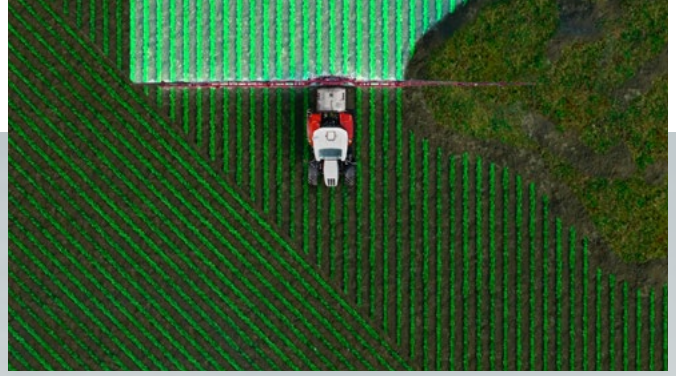

Snižte své náklady díky sekčnímu ovládnání

Technologie automaticky zapíná/vypíná sekce tam, kde jste již provedli pracovní operaci, aby nedocházelo ke zbytečnému překrývání při přejezdech, na souvratích nebo nepravidelných pozemcích. To vede ke snížení vstupních nákladů z důvodu eliminace opětovného setí nebo opakované aplikace postřiků.



» KLÍČOVÉ VLASTNOSTI

- ▶ Široký výběr přesností signálu (EGNOS, Range Point RTX, S-TECH 1, 2, 3 a S-TECH RTK+)
- ▶ Na přání vysoce přesný RTK+ signál s přesností až 1,5 cm
- ▶ Překlenutí ztráty signálu X-FILL po dobu až 20 minut
- ▶ Dotykový monitor Infomat 1200
- ▶ Kompatibilní s ISOBUS II a ISOBUS III/TIM
- ▶ Integrovaný systém automatického řízení S-GUIDE
- ▶ S-TURN II pro automatické otáčení na souvratí

TECHNOLOGIE, KTERÉ VÁS **POSUNOU** KUPŘEDU

Telematika FieldOps™

FieldOps™ vám umožňuje vzdáleně monitorovat a spravovat vaši farmu, vozový park a data. Tím vám pomáhá optimalizovat výkon, produktivitu a flexibilitu. Efektivně sledujete své stroje s minimální nebo žádnou prodlevou. Se všemi informacemi na dosah ruky můžete úspěšně řídit svou farmu kdykoli a kdekoli!



Sledujte svou farmu

Monitorování úrody a počasí
Sledování provozu v reálném čase

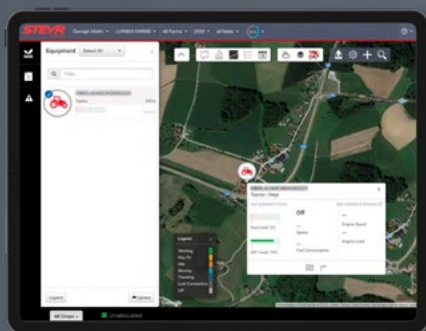

Sledujte svůj vozový park

Monitorování a sledování strojů
Upozornění v reálném čase

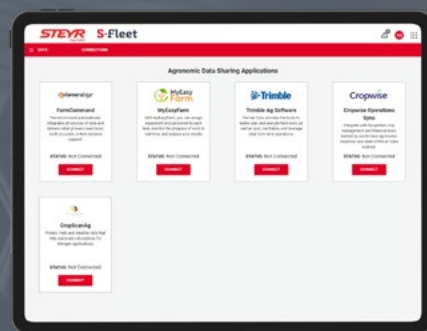

Sledujte svá data

Sdílení dat
Propojení s dalšími značkami



Sledujte vše na jednom místě

Stáhněte si aplikaci STEYR FieldOps™ a získejte přístup do FieldOps™.



» KLÍČOVÉ VLASTNOSTI

- ▶ FieldOps™ telematika pro maximální produktivitu
- ▶ Uživatelsky přívětivé rozhraní
- ▶ Úspora času a nákladů
- ▶ Vizualizace dat zlepšující rozhodování
- ▶ Efektivní sledování polohy a parametrů stroje v reálném čase
- ▶ Aplikace pro správu a podporu
- ▶ Řešení pro různé značky – DATACONNECT

JSME TU **VŽDY** PRO VÁS

Prémiové traktory si zaslouží prémiovou péčí.
Nezáleží, co potřebujete, jsme tu vždy pro vás.

NÁHRADNÍ DÍLY STEYR

KVALITA DO POSLEDNÍHO DETAILU - ORIGINÁLNÍ DÍLY STEYR

Naše certifikované originální náhradní díly jsou navrženy přímo pro traktory STEYR podle specifikací a podrobeny rozsáhlým testům kvality, robustnosti, bezpečnosti a odolnosti. Mají delší životnost a lepší výkon. Úzce spolupracujeme s výrobcem, abychom zajistili dostupnost dílů, abychom vám ušetřili zbytečné prostoje.

NEJLEPŠÍ ALTERNATIVA - NÁHRADNÍ DÍLY STEYR REMAN

Náhradní díly STEYR REMAN jsou výsledkem důkladného procesu demontáže, čištění, ošetření a opětovné montáže, který v konečném důsledku garantuje 100% spolehlivost. Proto se na ně vztahuje záruka 12 měsíců, čímž ušetří až 30 % ve srovnání s novými díly. A respektem k životnímu prostředí.

MODERNIZUJTE SVŮJ TRAKTOR - PŘÍSLUŠENSTVÍ STEYR

S naším příslušenstvím a kity si můžete svůj traktor vybavit a přizpůsobit svým požadavkům – předehev motoru, přídavné světlomety, zadní kamera, řídicí jednotka a spoustu dalšího tak, abyste získali jedinečného a efektivního pomocníka.



STEYR PROTECT

STEYR PROTECT JE PROGRAM PRODLOUŽENÉ ZÁRUKY VÝROBCE VYVINUTÝ ZA ÚČELEM OCHRANY VAŠÍ INVESTICE DO TECHNIKY STEYR PŘED NEPŘEDVÍDATELNÝMI NÁKLADY NEBO Odstávkami stroje.

STEYR PROTECT je rozšířením standardní záruky výrobce na 12+24 měsíců (3 000 h).

STEYR SERVIS

TECHNICKÁ PODPORA

Servisní technici jsou připraveni zajistit rychlé a účinné řešení díky svým odborným znalostem s traktory STEYR a praxí, ať už jste v terénu, nebo přímo u vašeho autorizovaného prodejce.

SLUŽBY

Specializovaní technici jsou k dispozici pro provádění údržby a oprav na farmě nebo v terénu s plně vybaveným servisním vozem. Tato vozidla jsou vybavena moderními nástroji a originálními přípravky.

SPECIFIKACE

MODEL	6200 ABSOLUT CVT	6220 ABSOLUT CVT	6240 ABSOLUT CVT	6260 ABSOLUT CVT	6280 ABSOLUT CVT					
PŘEVODOVÉ ÚSTROJÍ										
S-Control™ CVT Plynulé převodové ústrojí Rychlost jízdy* 0 - 50 km/h ECO nebo 0 - 40 km/h ECO	•	•	•	•	•					
MOTOR										
Diesellový motor Common rail s technologií HI-eSCR2, 24 ventily, turbodmychadlem a chladičem plnicího vzduchu, splňuje emisní normu EU Stage V Počet válců / Zdvihový objem [cm³]	6/6 728	6/6 728	6/6 728	6/6 728	6/6 728					
Max. výkon motoru ECE R120 ¹⁾ [kW/k]	147/200	132/180	162/220	147/200	176/239	162/220	191/260	176/239	205/281	191/260
Max. výkon motoru ECE R120 ¹⁾ PowerPlus ²⁾ [kW/k]	165/224	161/218	180/245	176/239	191/260	187/254	199/271	191/260	222/302	207/281
Otáčky motoru při max. výkonu motoru [min ⁻¹]	1 800	2 200	1 800	2 200	1 800	2 200	1 800	2 200	1 800	2 200
Max. točivý moment (Nm)	940	1 035	1 100	1 160	1 250					
Palivová nádrž Diesel / AdBlue® [l]	383 (470) / 54	383 (470) / 54	383 (470) / 54	383 (470) / 54	383 (470) / 54					
VÝVODOVÝ HŘÍDEL										
Elektrohydraulická aktivace s řízením pozvolného rozběhu										
Otáčky výv. hřídele [min ⁻¹] 540 / 540E / 1 000 / 1 000E	•	•	•	•	•					
Otáčky motoru [min ⁻¹] 1 568 / 1 893 1 893 / 1 700 1 931 / 1 598 / 1 912 / 1 583	• • •	• • •	• • •	• • •	• • •					
Typ vývodového hřídele	1 3/8" 21-drážek / 1 3/8" 6-drážek / 1 3/4" 20-drážek									
Ot. předního vývodového hřídele* 1000 při 1900 otáčkách motoru [min ⁻¹]	•	•	•	•	•					
HYDRAULICKÝ SYSTÉM										
Regulace zvedacího ústrojí EHR s dynamickým tlumením Ride Control	•	•	•	•	•					
Max. výkon hyd. systému s řízením tlaku/průtoku Load Sensing	150 l/min	•	•	•	•					
	170 l/min	-	•	•	•					
Max. pracovní tlak [bar]	215	215	215	215	215					
Max. zvedací síla [kg]	10 464	10 464	10 464	10 464	10 464					
Rozvaděče vnějších okruhů	vzadu, lze nakonfigurovat až 5 elektrických	•	•	•	•					
	mezinápravové, až 3 elektrické	•	•	•	•					
Typ zadního závěsu Kat. III s rychloupínací koncovkou	•	•	•	•	•					
Integrovaný přední závěs* max. zvedací kapacita [kg]	5 812	5 812	5 812	5 812	5 812					

MODEL		6200 ABSOLUT CVT	6220 ABSOLUT CVT	6240 ABSOLUT CVT	6260 ABSOLUT CVT	6280 ABSOLUT CVT
POHON VŠECH KOL						
Elektrohydraulické spínání pohonu všech kol		•	•	•	•	•
PŘEDNÍ NÁPRAVA/ŘÍZENÍ						
Systém odpružení přední nápravy		•	•	•	•	•
Systém řízení Hydraulický, se snímaním zatížení		•	•	•	•	•
Volant Nastavitelná výška a sklon		•	•	•	•	•
Natáčení předních kol Při rozchodu kol ²⁾ 1 829 mm [°]		55	55	55	55	55
Min. poloměr otáčení Při rozchodu kol ²⁾ 1 829 mm [m]		6,1	6,1	6,1	6,1	6,1
BRZDY						
Brzdové kotouče v olejové lázni, hydraulicky ovládané		•	•	•	•	•
Brzda všech kol s Opti-Stop		•	•	•	•	•
Dvouokruhový vzduchový brzdový systém		•	•	•	•	•
PATENTOVANÝ BRZDOVÝ SYSTÉM S-BRAKE		•	•	•	•	•
PNEUMATIKY						
Max. pneumatiky ⁴⁾	Přední	600/60 R30	600/60 R30	600/70 R30	600/70 R30	600/70 R30
	Zadní	710/60 R42	710/60 R42	710/70 R42	710/70 R42	710/70 R42
HMOTNOST						
Min. hmotnost standard/odpružená přední náprava* [kg]		8 625 / 9 550	8 625 / 9 550	8 625 / 9 550	8 625 / 9 550	8 625 / 9 550
Přípustná celková hmotnost [kg]		14 400	14 400	15 000	15 000	15 000
ROZMĚRY³⁾						
Max. délka [mm]		5 654				
Blatníky bez rozšíření / rozšířené blatníky [mm]		2 360 / 2 750				
Výška [mm]		3 068				
Rozvor [mm]		2 884				
Min. - max. rozchod předních kol [mm]		1 538 – 2 260				
Min. - max. rozchod zadních kol s pevnou nápravou [mm]		1 530 – 2 230				
Min. - max. rozchod zadních kol s posuvnou nápravou [mm]		1 840 – 2 374				

• Standard • Na přání – NEDOSTUPNÉ

*Podle specifických národních zákonných předpisů a specifikací

¹⁾ ECE R120 odpovídá ISO 14396 a 97/68EC

²⁾ PowerPlus je k dispozici na základě definovaných předpokladů pro přepravu a PTO

³⁾ Se standardními pneumatikami

⁴⁾ Jiné pneumatiky na vyžádání

